



ALARMES

ALARME - CFTV - INTERFONIA - INCÊNDIO



The logo graphic consists of five horizontal blue bars of varying lengths, stacked vertically and pointing to the right, creating a sense of motion or speed.

RLG

AUTOMATIZADORES

ALARMES - CFTV - INTERFONIA - INCÊNDIO



LINHA DE PRODUTOS

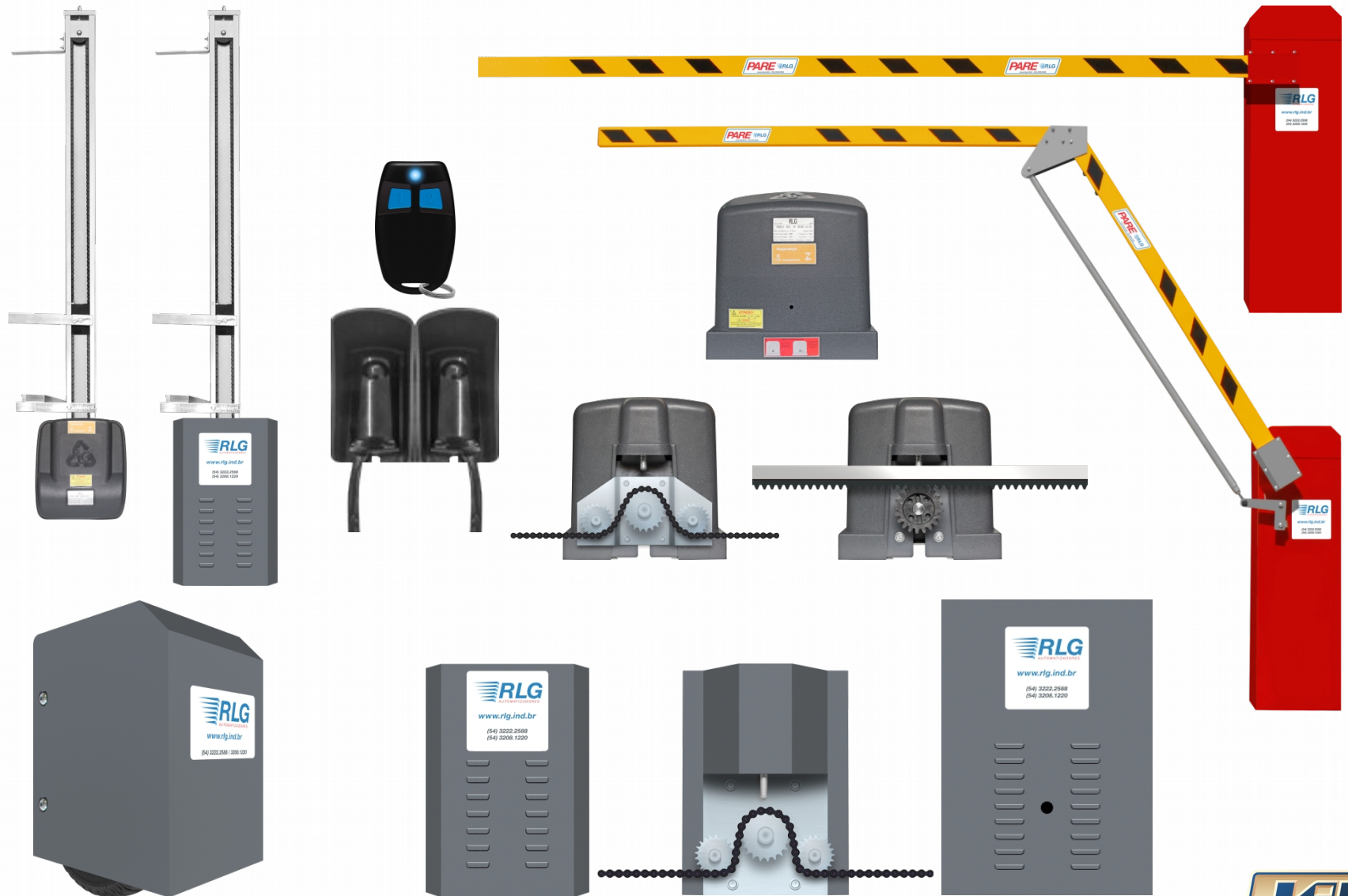

ALARMES - CFTV - INTERFONIA - INCÊNDIO



DESLIZANTE

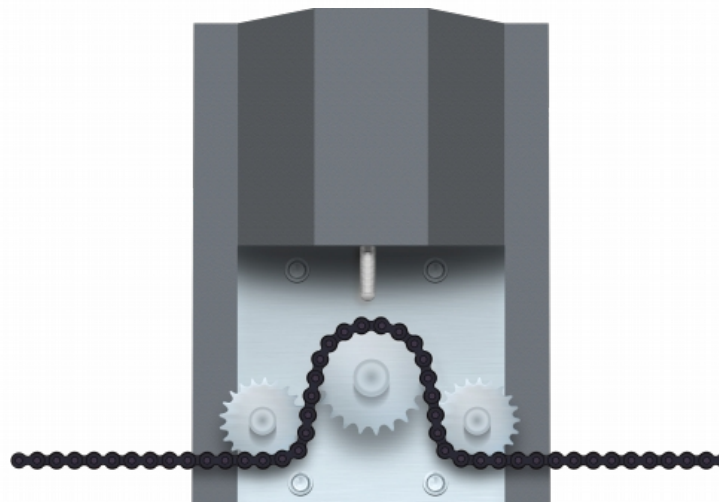
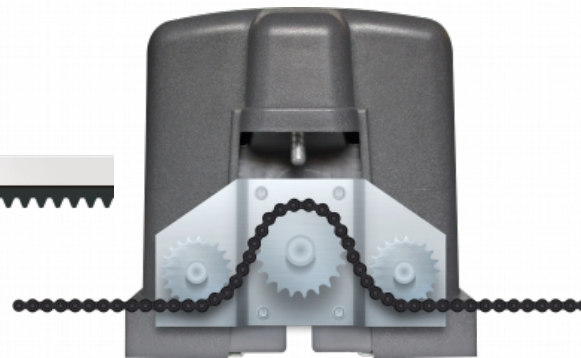

DESLIZANTE DE CREMALHEIRA

- ✓ Indicado para portões de até 400Kg.
- ✓ Motor monofásico (60Hz 1/4 ou 1/3 CV).
- ✓ Tensão opcional 127V ou 220V.
- ✓ Redutor de 1/25 com engrenagens de bronze E lubrificação permanente.
- ✓ Quadro de comandos na frequência 433MHz.
- ✓ Entrada para botoeira e fotocélula.
- ✓ Saída para trava de segurança.
- ✓ Regulagem de embreagem eletrônica.
- ✓ Fechamento automático ajustável.
- ✓ Luz de cortesia.
- ✓ Cadastra até 250 controles remotos.
- ✓ Fácil abertura na falta de energia elétrica.

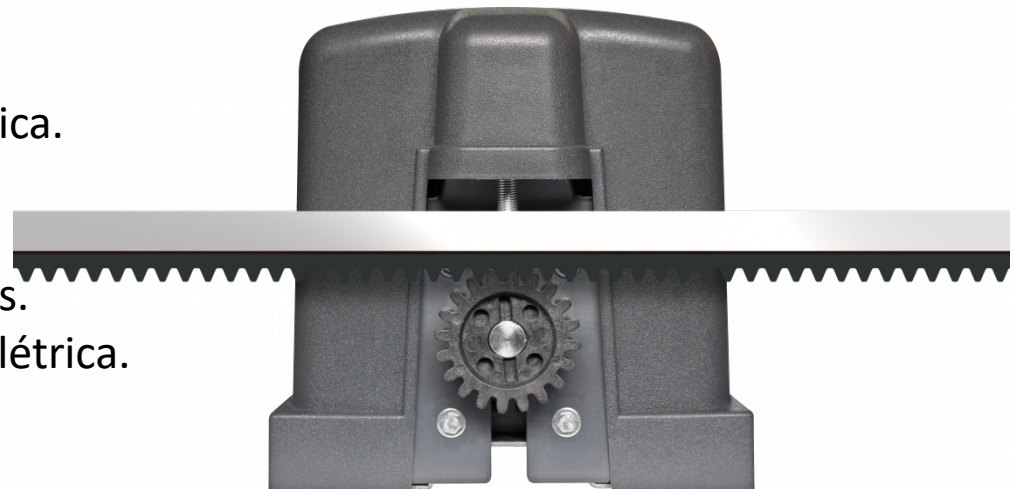

INSTALAÇÃO DA MÁQUINA

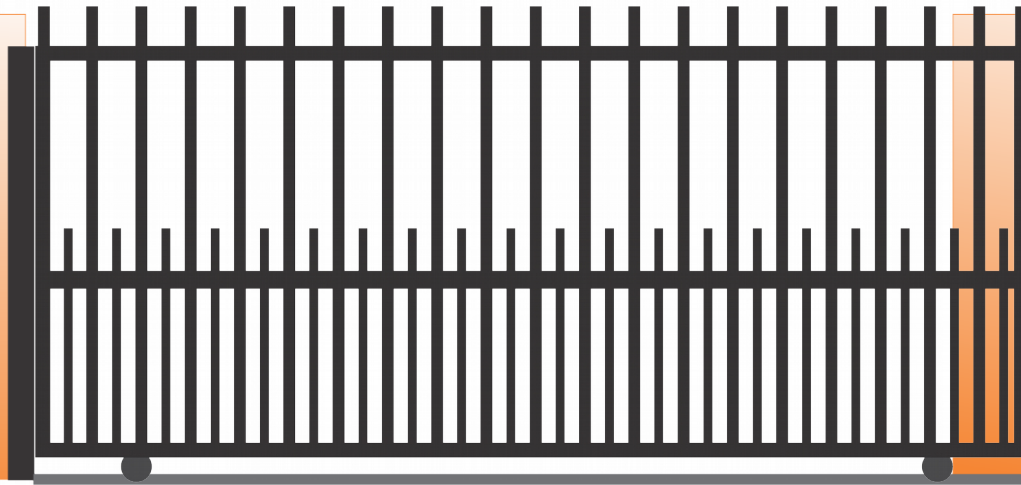

**Verificar o funcionamento do portão.
Abra e feche totalmente o portão**

INSTALAÇÃO DA MÁQUINA

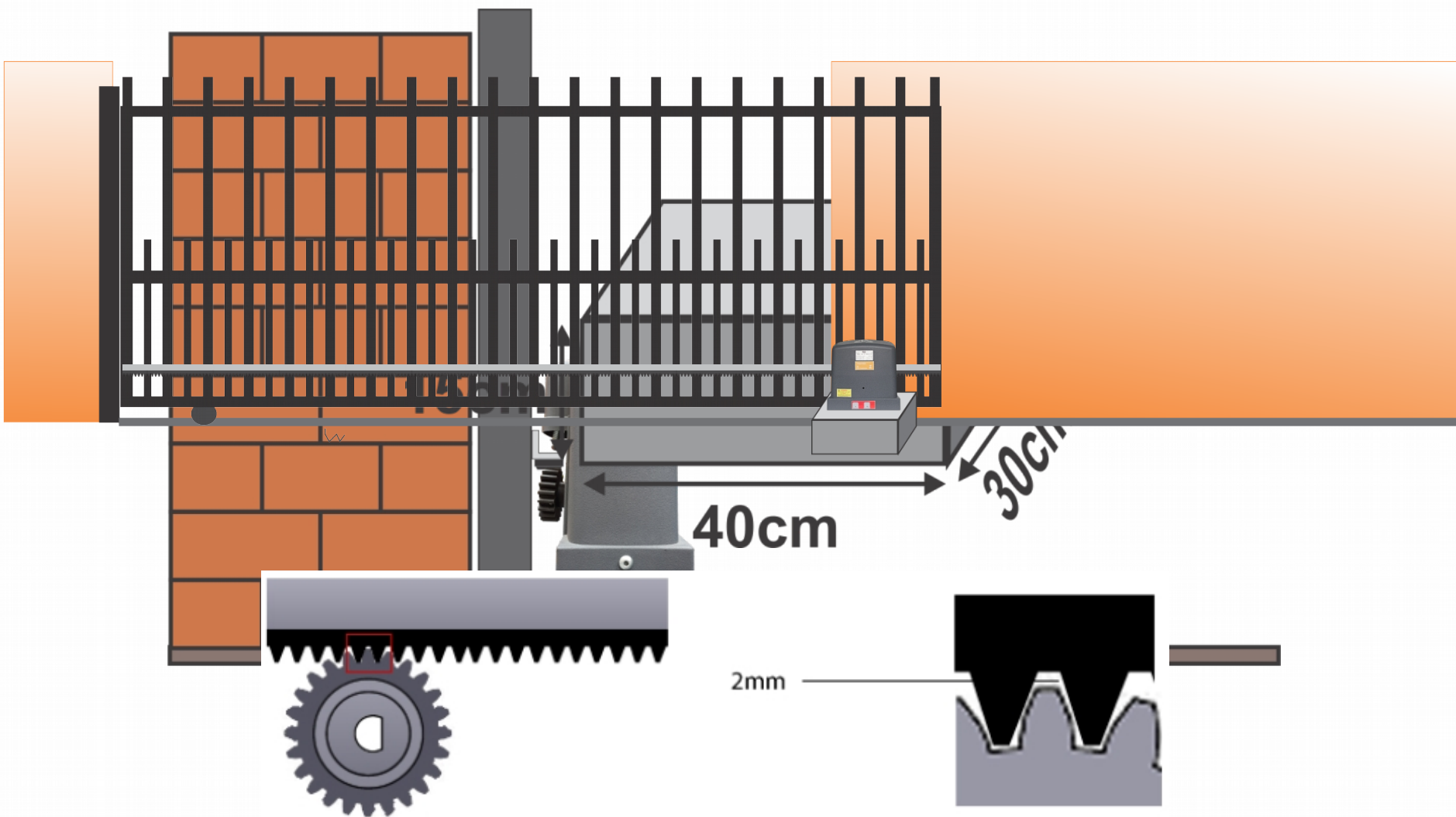

INSTALAÇÃO DA MÁQUINA

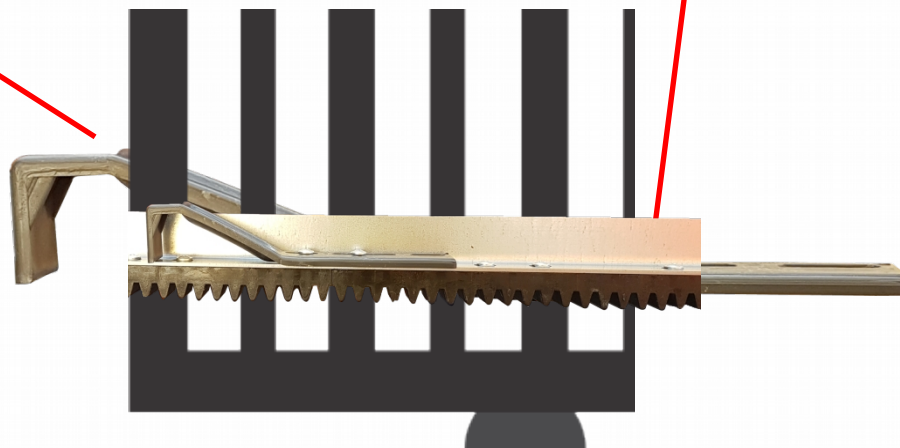
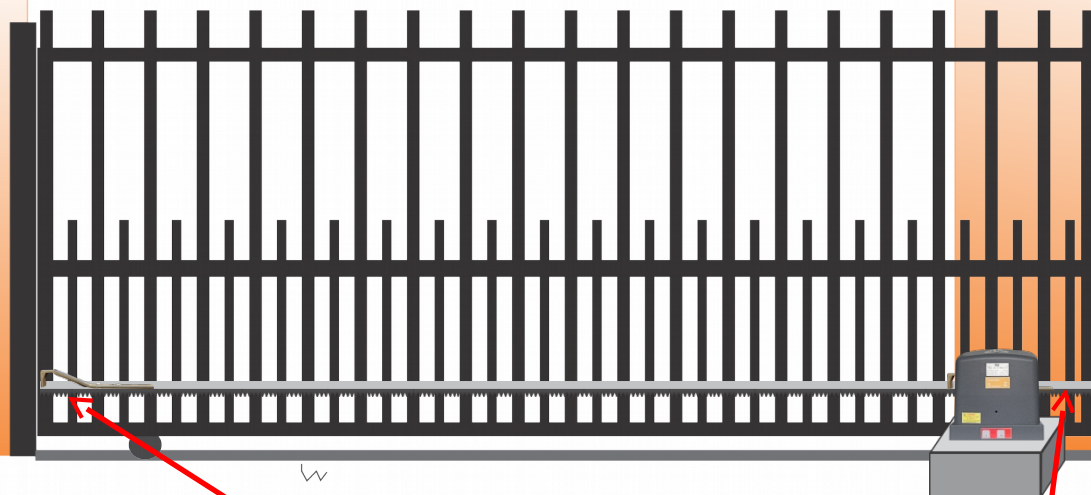

INSTALAÇÃO DA MÁQUINA

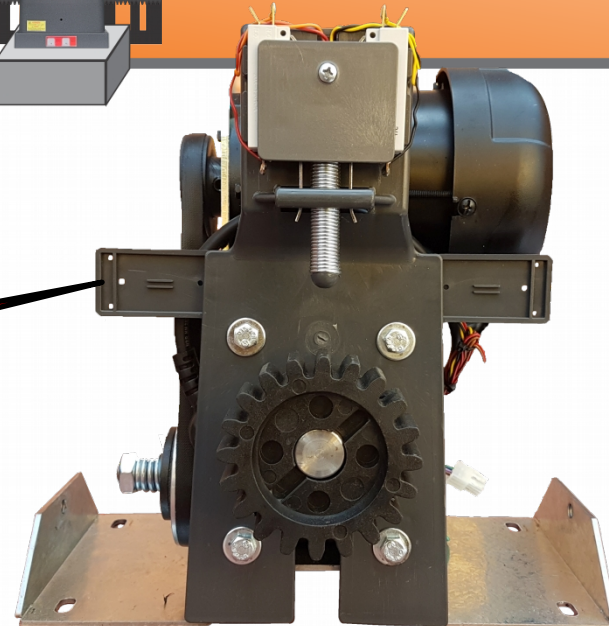
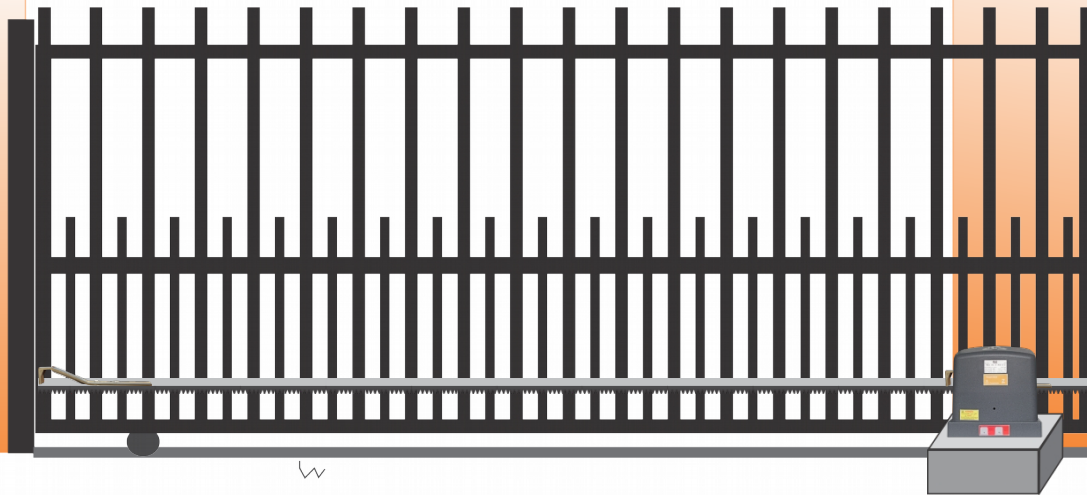

Suporte para sensor magnético

DESLIZANTE DE CORRENTE

- ✓ Indicado para portões de até 600Kg.
- ✓ Motor monofásico (60Hz 1/4 ou 1/3).
- ✓ Tensão opcional 220V.
- ✓ Redutor de 1/25 com engrenagens de bronze e lubrificação permanente.
- ✓ Corrente industrial 1/2 x 5/16"
- ✓ Quadro de comandos na frequência 433MHz.
- ✓ Entrada para botoeira e fotocélula.
- ✓ Saída para trava de segurança.
- ✓ Regulagem de embreagem eletrônica.
- ✓ Fechamento automático ajustável.
- ✓ Luz de cortesia.
- ✓ Cadastra até 250 controles remotos.
- ✓ Fácil abertura na falta de energia elétrica.

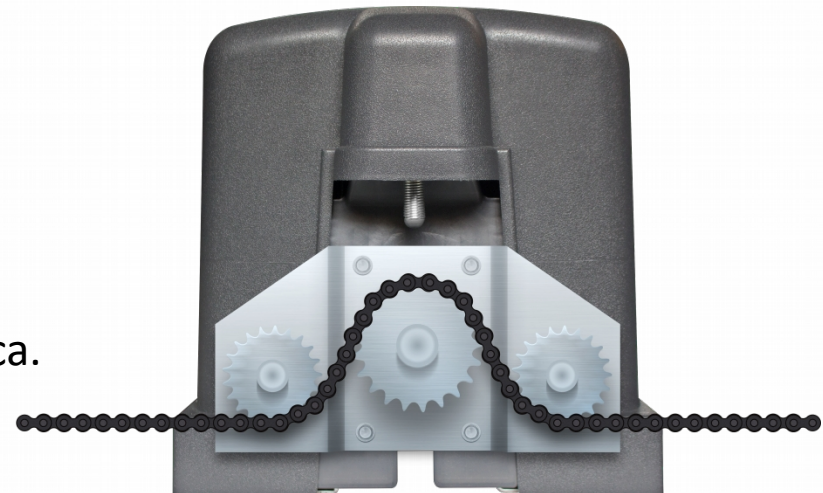

INSTALAÇÃO DA MÁQUINA

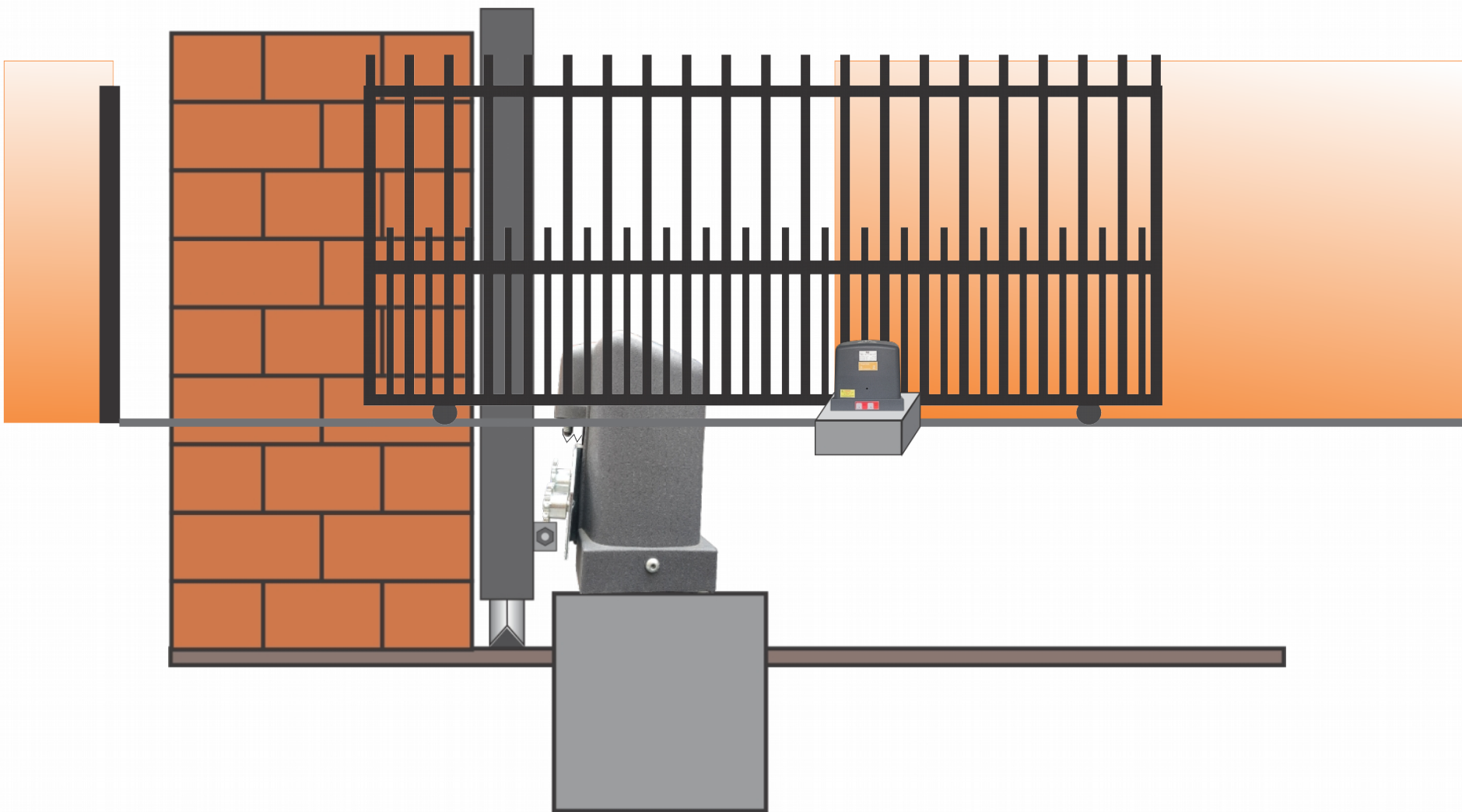

INSTALAÇÃO DA MÁQUINA

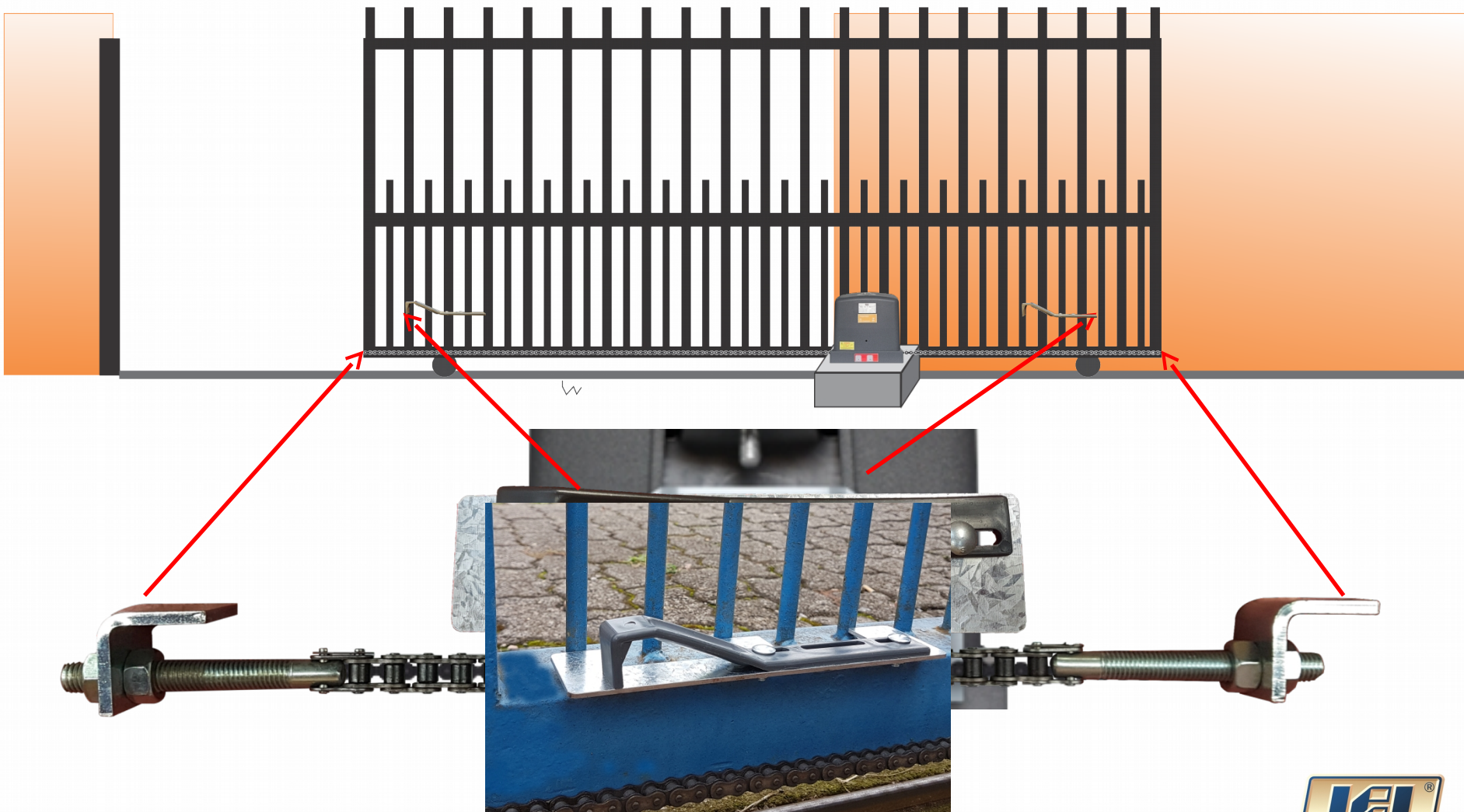

ALARMES - CFTV - INTERFONIA - INCÊNDIO



DESLIZANTE DE CORRENTE INDUSTRIAL

- ✓ Indicado para portões de até 1000Kg.
 - ✓ Motor ventilado monofásico ou trifásico (60Hz 1/2CV).
 - ✓ Tensão opcional 220V ou 380.
 - ✓ Acompanha quadro de contactora e relé térmico. (motor trifásico)
 - ✓ Redutor MK5 de 1/32 com engrenagens de bronze
- E lubrificação permanente.
- ✓ Corrente industrial 1/2 x 5/16"
 - ✓ Tampa em chapa de aço com pintura epóxi.
 - ✓ Quadro de comandos na frequência 433MHz.
 - ✓ Entrada para botoeira e fotocélula.
 - ✓ Saída para trava de segurança.
 - ✓ Regulagem de embreagem eletrônica.
 - ✓ Fechamento automático ajustável.
 - ✓ Luz de cortesia.
 - ✓ Cadastra até 250 controles remotos.
 - ✓ Fácil abertura na falta de energia elétrica.

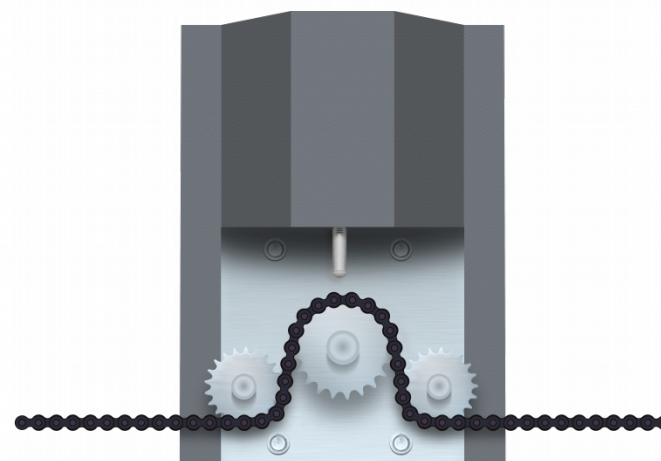

DESLIZANTE DE CORRENTE INDUSTRIAL BIG

- ✓ Indicado para portões de até 2000Kg.
 - ✓ Motor ventilado monofásico ou trifásico (60Hz 1CV).
 - ✓ Tensão opcional 220V ou 380.
 - ✓ Acompanha quadro de contactora e relé térmico. (motor trifásico)
 - ✓ Redutor MK10 de 1/30 com engrenagens de bronze
- E lubrificação permanente.
- ✓ Corrente industrial 1/2 x 5/16"
 - ✓ Tampa em chapa de aço com pintura epóxi.
 - ✓ Quadro de comandos na frequência 433MHz.
 - ✓ Entrada para botoeira e fotocélula.
 - ✓ Saída para trava de segurança.
 - ✓ Regulagem de embreagem eletrônica.
 - ✓ Fechamento automático ajustável.
 - ✓ Luz de cortesia.
 - ✓ Cadastra até 250 controles remotos.
 - ✓ Fácil abertura na falta de energia elétrica.

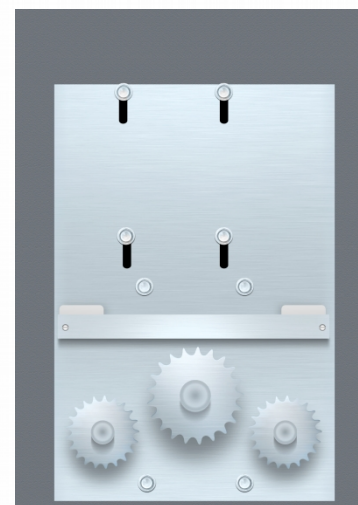

PIVOTANTE ROBÔ



PIVOTANTE ROBÔ

- ✓ Indicado para portas laterais de até 150Kg.
- ✓ Motor ventilado monofásico (60Hz 1/3CV).
- ✓ Tensão opcional 220V.
- ✓ Roda de borracha maciça.
- ✓ Reajuste do fim de curso automático.
- ✓ Obrigatório batente (fechamento e abertura)

Ajuste do fim de curso

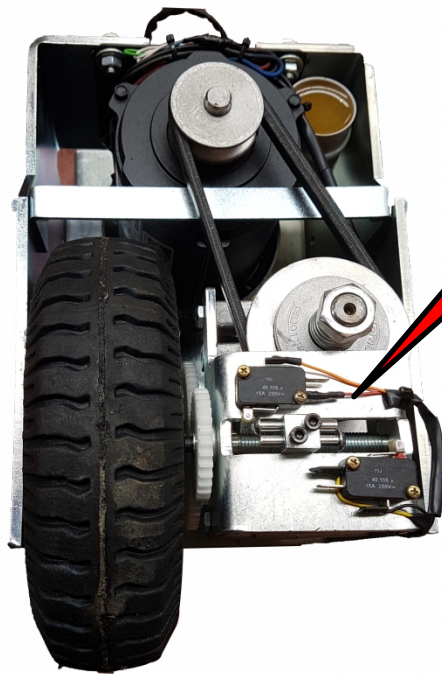

PIVOTANTE ROBÔ

- ✓ Indicado para
- ✓ Motor ventila
- ✓ Tensão opcio
- ✓ Roda de borra
- ✓ Reajuste do fi
- ✓ Obrigatório b
- ✓ Trabalha com
- ✓ Redutor de 1/
- E lubrificação pe
- ✓ Tampa em ch
- ✓ Quadro de co
- ✓ Entrada para
- ✓ Saída para tra
- ✓ Regulagem de
- ✓ Fechamento a
- ✓ Luz de cortesi
- ✓ Cadastra até 2
- ✓ Fácil abertura

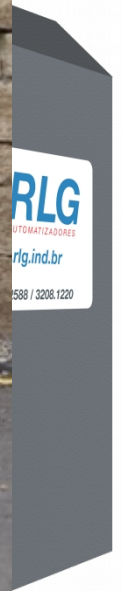

BASCULANTE

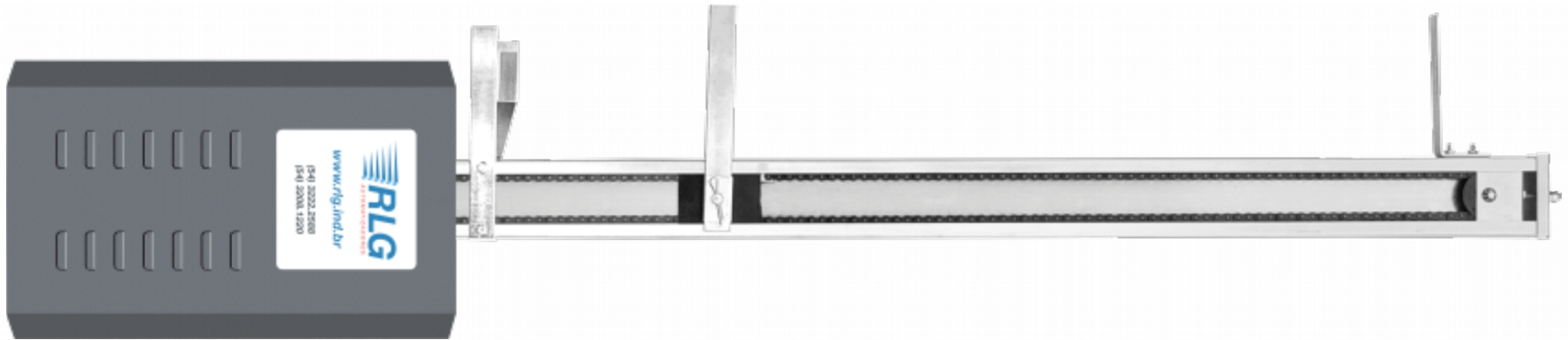
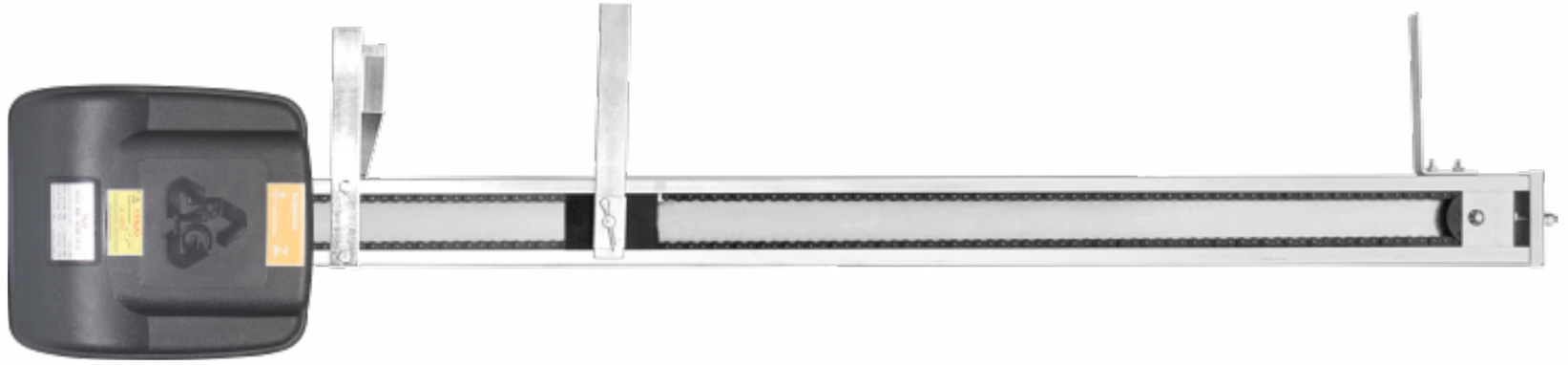

BASCULANTE

- ✓ Indicado para portões de até 450Kg.
- ✓ Motor monofásico 1/4 e 1/3 ventilado (60Hz).
- ✓ Tensão opcional 127V/220V.
- ✓ Calha em perfil de aço galvanizado nos tamanhos.

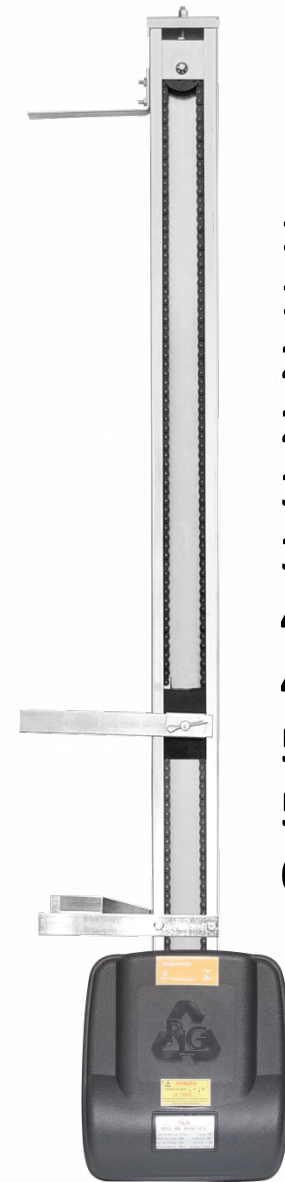

1,45m
1,75m
2,10m
2,5m
3,0m
3,5m
4,0m
4,5m
5,0m
5,5m
6,0m

BASCULANTE

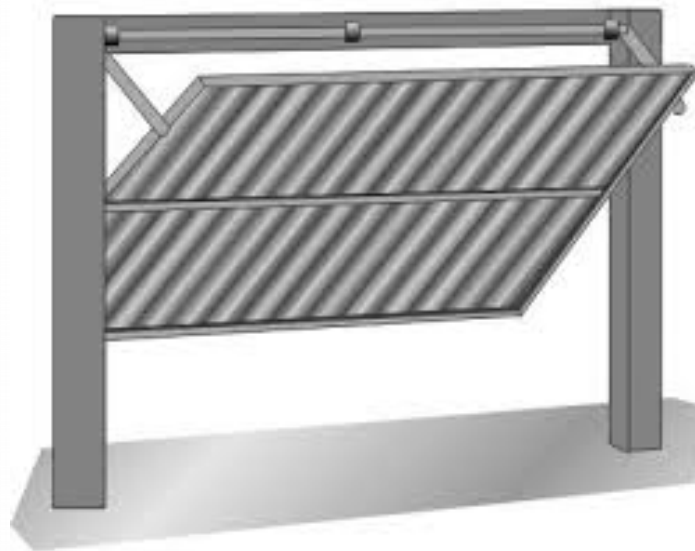
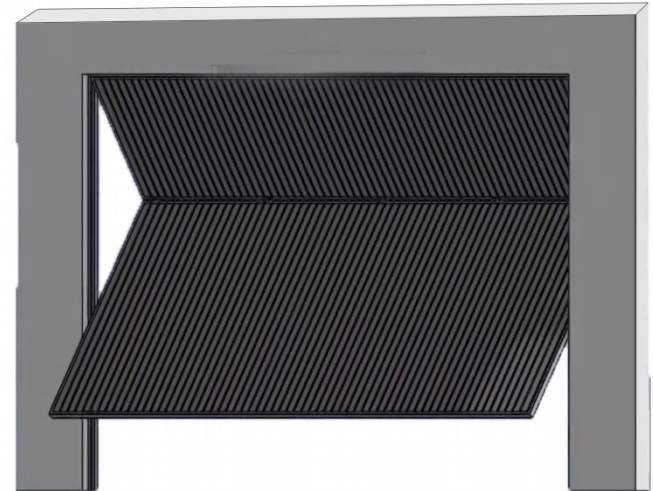

ALARMES - CFTV - INTERFONIA - INCÊNDIO



BASCULANTE

- ✓ Indicado para portões de até 450Kg.
- ✓ Motor monofásico 1/4 e 1/3 ventilado (60Hz).
- ✓ Tensão opcional 127V/220V.
- ✓ Calha em perfil de aço galvanizado nos tamanhos.
- ✓ Redutor de 1/37 com engrenagens de bronze e lubrificação permanente. (opcional 1/25).
- ✓ Quadro de comandos na frequência 433MHz.
- ✓ Entrada para botoeira e fotocélula.
- ✓ Saída para trava de segurança.
- ✓ Regulagem de embreagem eletrônica.
- ✓ Fechamento automático ajustável.
- ✓ Luz de cortesia.
- ✓ Cadastra até 250 controles remotos.
- ✓ Fácil abertura na falta de energia elétrica.

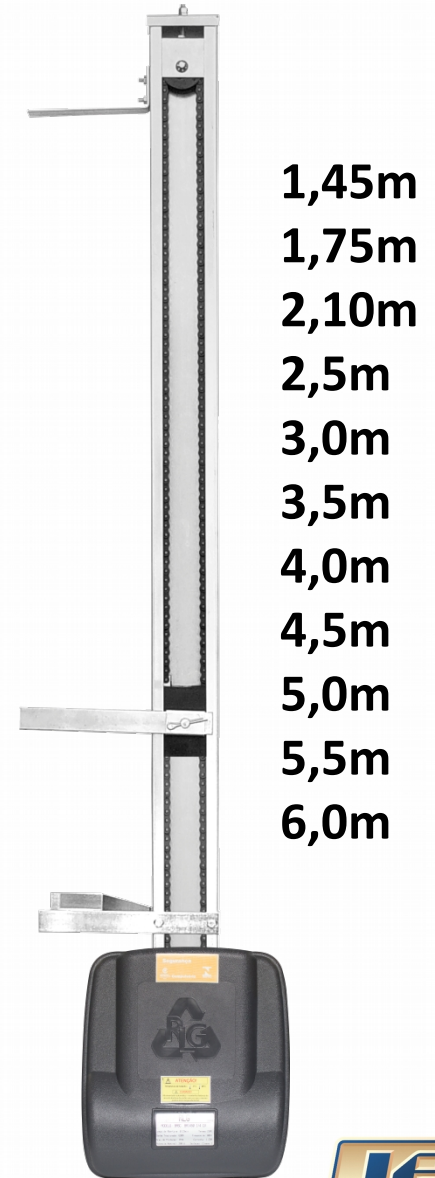

INSTALAÇÃO DA MÁQUINA



**Verificar o funcionamento do portão.
Abra e feche totalmente o portão**



INSTALAÇÃO DA MÁQUINA

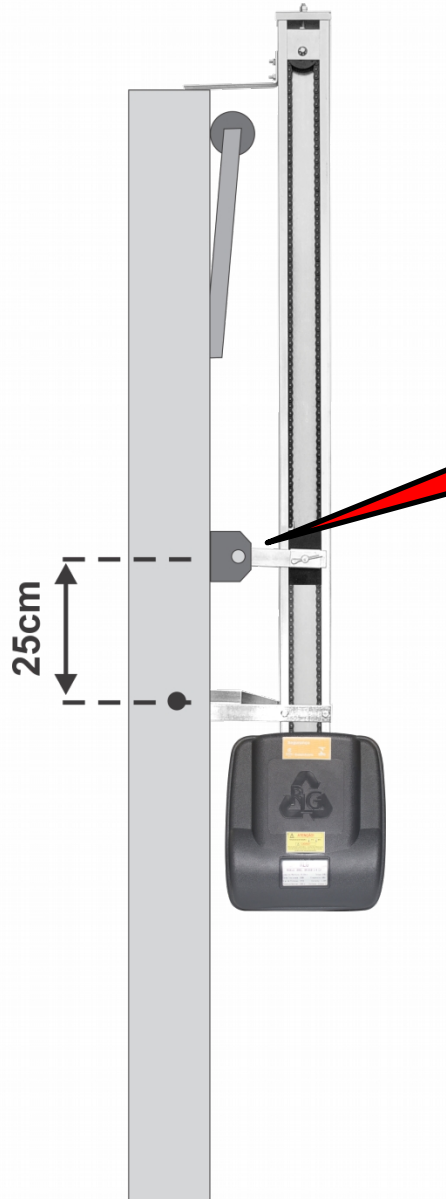

ALARMES - CFTV - INTERFONIA - INCÊNDIO

INSTALAÇÃO DA MÁQUINA

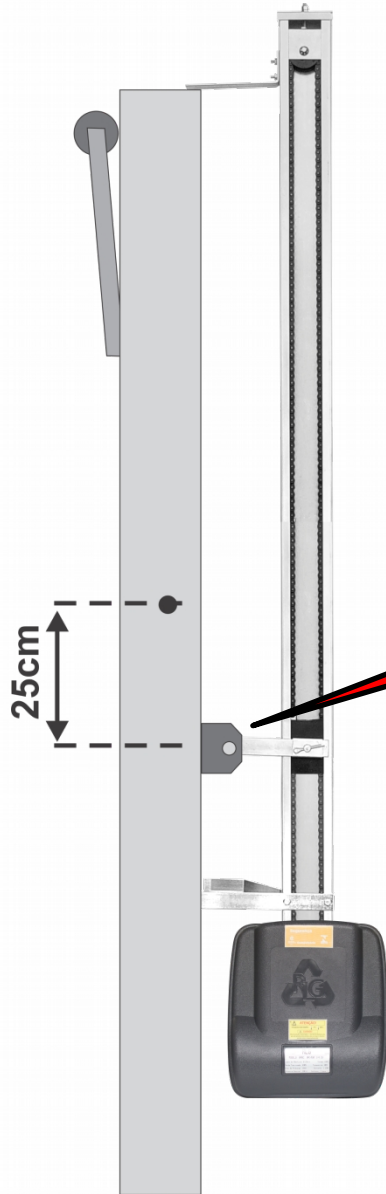

Portão com abertura para dentro o cavalete é soldado 25 cm abaixo do ponto de giro.



INSTALAÇÃO DA MÁQUINA



ALARMES - CFTV - INTERFONIA - INCÊNDIO



INSTALAÇÃO DO BASCULANTE COM KIT TRAÇÃO

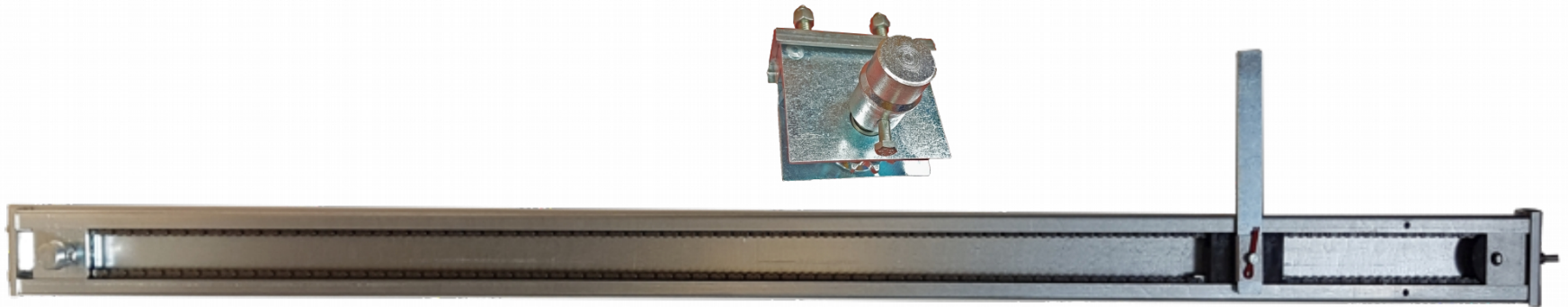

INSTALAÇÃO DO BASCULANTE COM KIT TRAÇÃO



ALARMES - CFTV - INTERFONIA - INCÊNDIO



INSTALAÇÃO DO BASCULANTE COM KIT TRACÇÃO



INSTALAÇÃO DO BASCULANTE COM KIT TRACÇÃO



ALARMES - CFTV - INTERFONIA - INCÊNDIO



BASCULANTE INDUSTRIAL

- ✓ Indicado para portões de até 1500Kg.
- ✓ Motor ventilado monofásico ou trifásico (60Hz 1/2CV).
- ✓ Tensão opcional 220V ou 380.
- ✓ Acompanha quadro de contactora e relé térmico. (motor trifásico)
- ✓ Calha em perfil de aço galvanizado.
- ✓ Redutor MK5 de 1/32 com engrenagens de bronze e lubrificação permanente.
- ✓ Corrente industrial 1/2 x 5/16"
- ✓ Tampa em chapa de aço com pintura epóxi.
- ✓ Quadro de comandos na frequência 433MHz.
- ✓ Entrada para botoeira e fotocélula.
- ✓ Saída para trava de segurança.
- ✓ Regulagem de embreagem eletrônica.
- ✓ Fechamento automático ajustável.
- ✓ Luz de cortesia.
- ✓ Cadastra até 250 controles remotos.
- ✓ Fácil abertura na falta de energia elétrica.

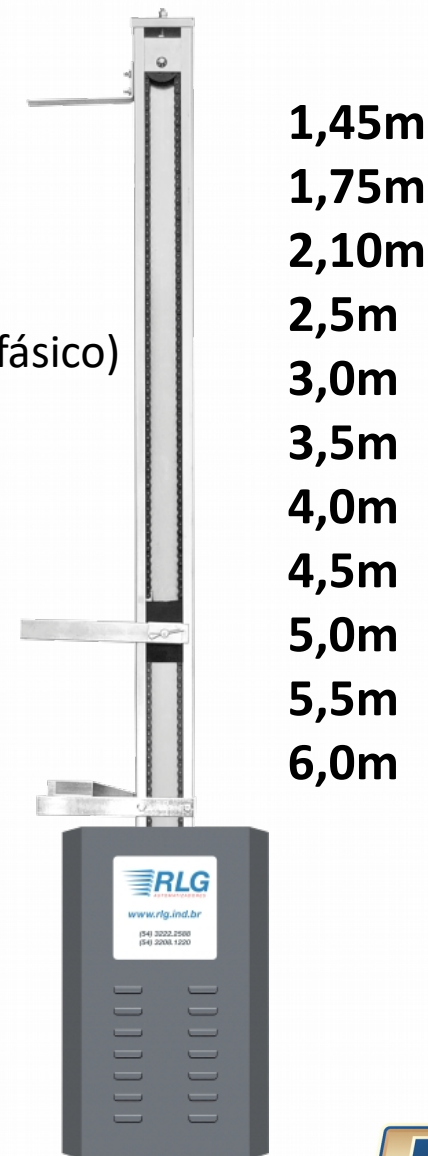

BASCULANTE INDUSTRIAL BIG

- ✓ Indicado para portões de até 2000Kg.
- ✓ Motor ventilado monofásico ou trifásico (60Hz 1CV).
- ✓ Tensão opcional 380.
- ✓ Acompanha quadro de contactora e relé térmico. (motor trifásico)
- ✓ Calha em perfil de aço galvanizado.
- ✓ Redutor MK10 de 1/30 com engrenagens de bronze e lubrificação permanente.
- ✓ Corrente industrial 1/2 x 5/16"
- ✓ Tampa em chapa de aço com pintura epóxi.
- ✓ Quadro de comandos na frequência 433MHz.
- ✓ Entrada para botoeira e fotocélula.
- ✓ Saída para trava de segurança.
- ✓ Regulagem de embreagem eletrônica.
- ✓ Fechamento automático ajustável.
- ✓ Luz de cortesia.
- ✓ Cadastra até 250 controles remotos.
- ✓ Fácil abertura na falta de energia elétrica.

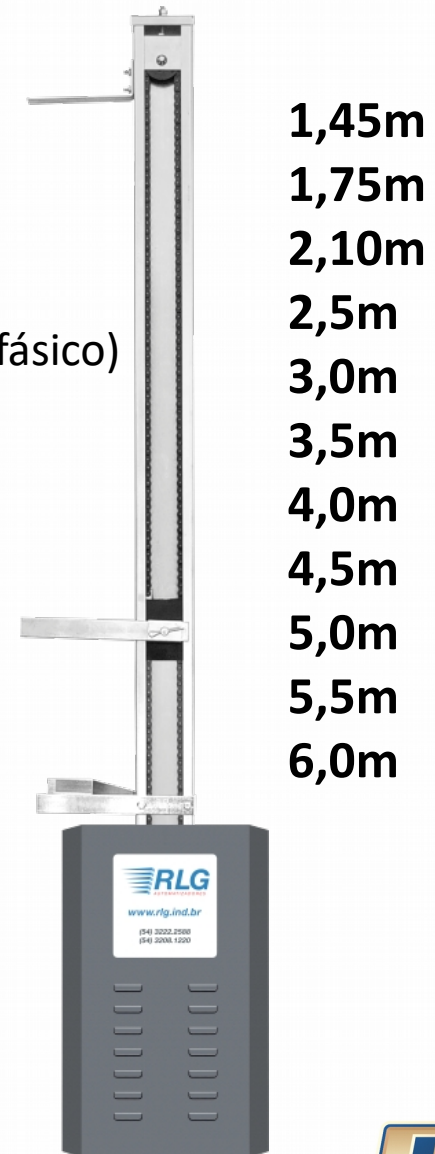

CANCELAS



ALARMES - CFTV - INTERFONIA - INCÊNDIO



CANCELA

- ✓ Haste em alumínio com até 6 metros.
 - ✓ Motor ventilado monofásico 1/3cv.
 - ✓ Tensão opcional 220V.
 - ✓ Redutor de 1/56 com engrenagens de bronze
- E lubrificação permanente.

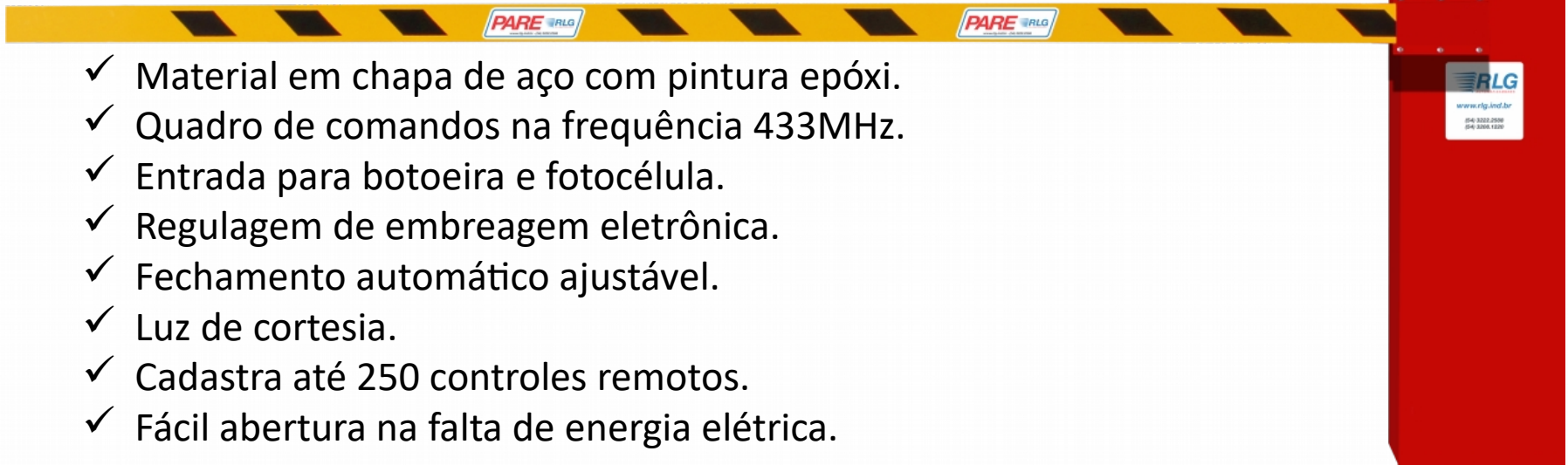

- ✓ Material em chapa de aço com pintura epóxi.
- ✓ Quadro de comandos na frequência 433MHz.
- ✓ Entrada para botoeira e fotocélula.
- ✓ Regulagem de embreagem eletrônica.
- ✓ Fechamento automático ajustável.
- ✓ Luz de cortesia.
- ✓ Cadastra até 250 controles remotos.
- ✓ Fácil abertura na falta de energia elétrica.

CANCELA ARTICULADA

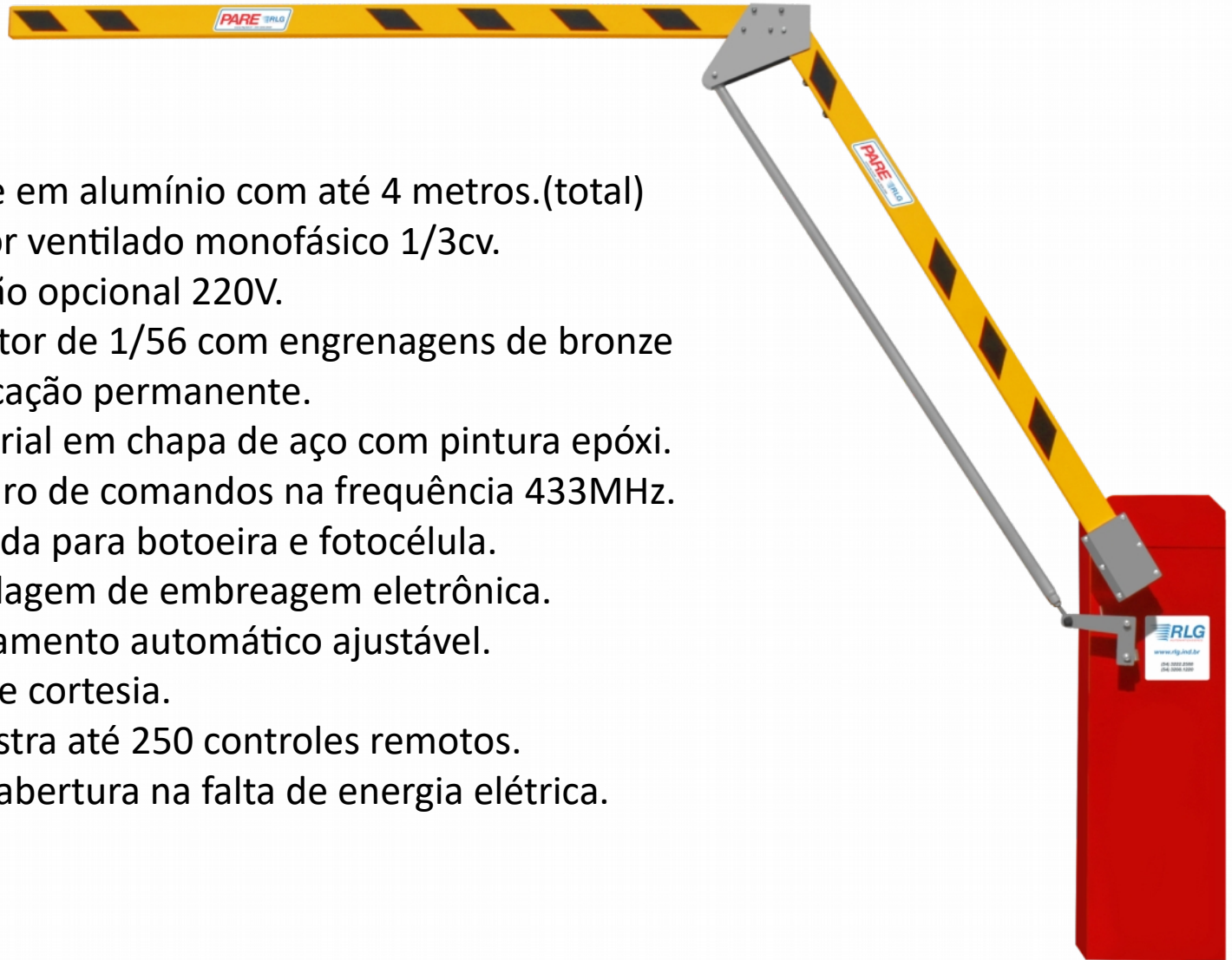

- ✓ Haste em alumínio com até 4 metros.(total)
- ✓ Motor ventilado monofásico 1/3cv.
- ✓ Tensão opcional 220V.
- ✓ Redutor de 1/56 com engrenagens de bronze E lubrificação permanente.
- ✓ Material em chapa de aço com pintura epóxi.
- ✓ Quadro de comandos na frequência 433MHz.
- ✓ Entrada para botoeira e fotocélula.
- ✓ Regulagem de embreagem eletrônica.
- ✓ Fechamento automático ajustável.
- ✓ Luz de cortesia.
- ✓ Cadastra até 250 controles remotos.
- ✓ Fácil abertura na falta de energia elétrica.

QUADRO DE COMANDOS

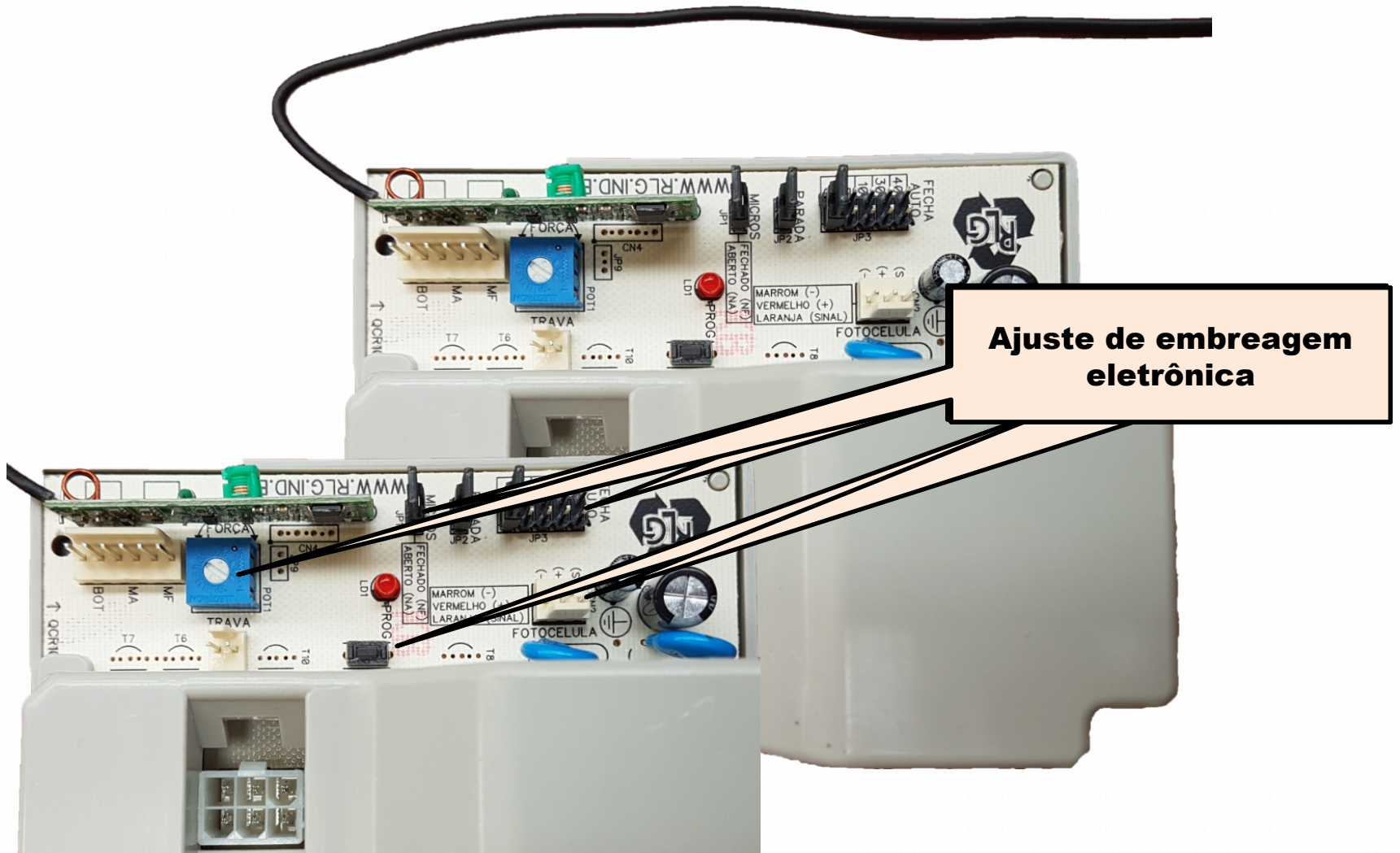

FOTOCÉLULA



- ✓ Frequência de 433,92MHz.
- ✓ HT –Code learning.
- ✓ Indicação numérica das teclas.
- ✓ Alcance de até 30 metros.
- ✓ Bateria de 12v.

FOTOCÉLULA



- ✓ Alimentação: 9 a 16 Vdc.
- ✓ Compatível com todos os automatizadores RLG Certificados pelo INMETRO.
- ✓ Distância de 15 metros.
- ✓ Acompanha suporte para proteção sol e chuva